



**SOLUCIONES
INTELIGENTES**
para una
**AGRICULTURA
MODERNA Y
ECÓLOGICA**

*Pulverizador de Mochila
con Electrostático*

MARTIGNANI K800



Ideal para tratamientos específicos en el ámbito de la desinsectación, las áreas verdes públicas, la higiene ambiental y la agricultura.



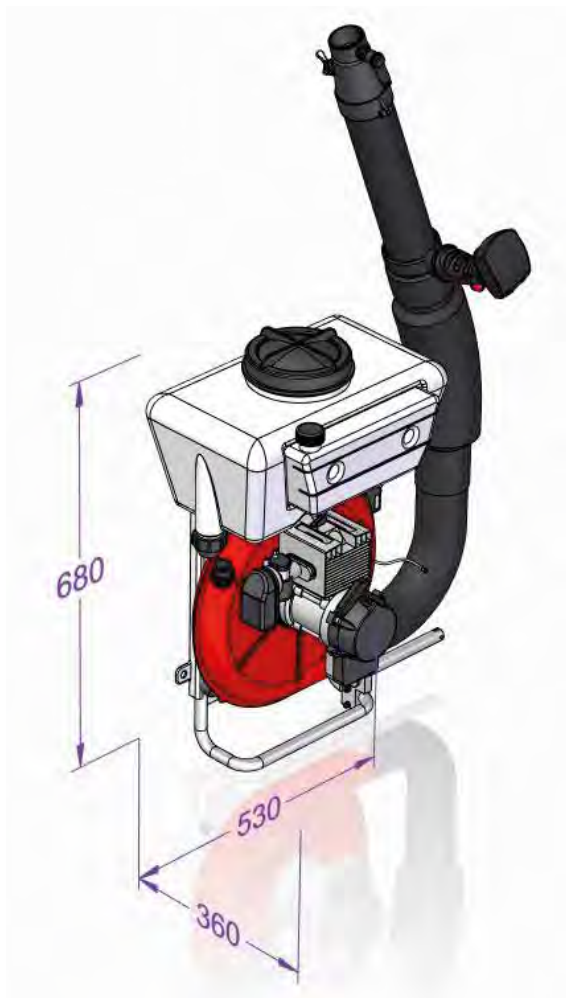

CARACTERÍSTICAS TÉCNICAS

- **Motor monocilíndrico 2T** : 72,4 cc – 3,7 kW (5 cv) – 6700 g/m
- **Dispositivo de arranque por cuerda enrollada**
- **Encendido electrónico**
- **Volumen de aire del ventilador:** 1000 m³/h
- **Depósito de carburante** 1.7 l
- **Depósito del principio activo:** 14 l
- **Velocidad del aire:** 100 m/s
- **Dosificador líquido de 4 posiciones con suministros variables** de 0,5 a 3 l/min.
- **Joystick ergonómico multifuncional con:** arada del motor, acelerador, abertura de líquido, doble seguridad para gases y líquidos
- **Peso en vacío:** aprox. 12 kg
- **Alcance vertical:** hasta 8 m
- **Alcance horizontal:** hasta 10-12 m

Construido con materiales de alta calidad que ofrecen durabilidad y facilitan el uso, el Pulverizador Dorsal Martignani K800 está equipado con el dispositivo de recuperación de carga electrostática, que permite optimizar el tratamiento reduciendo el derroche de principios activos y las pérdidas por deriva, localizando perfectamente la distribución, protegiendo el ambiente y tutelando la salud del operador. Un instrumento de trabajo completamente ecoamigable.

Opcional: Boquilla de volumen ultra bajo que permite reducir ulteriormente la micronización y, por consiguiente, la cantidad de mezcla suministrada.

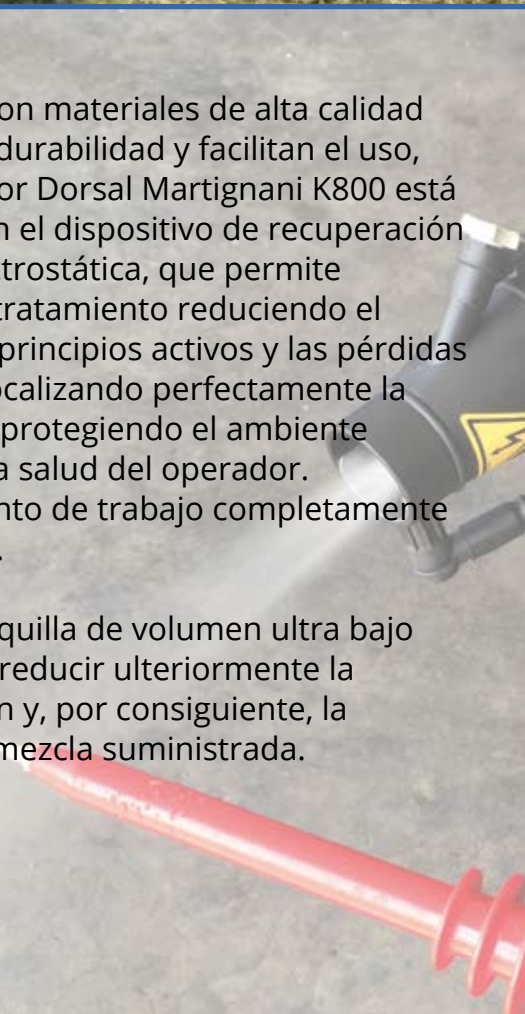



Boquilla estándar



Boquilla de volumen ultra bajo (opcional)



5

BUENOS MOTIVOS

PARA ELEGIR EL NEBULIZADOR CON RECUPERO ELECTROSTATICO MARTIGNANI



VENTAJAS OPERATIVAS RESPECTO AL USO DE UNA MAQUINA CONVENCIONAL:

- Reducción del 85% ca. de las pérdidas por deriva en el aire
- Reducción del 70% ca. de las pérdidas por deriva en el suelo
- Uso integral del producto fitosanitario (menor cantidad requerida por hectárea)
- Mayor velocidad de trabajo
- Apropriados para cualquier tipo de cultivación



AHORRO:

- Tiempo: 60%ca.
- Mano de obra: 60% ca.
- Producto fitosanitario: 50% ca.
- Agua: 90%



CALIDAD DE LA PRODUCCION

- Plantas más sanas
- Fruta sin imperfecciones
- Fruta y vino SIN RESIDUOS o por debajo del mínimo legal



CALIDAD DE VIDA

- Reducción neta del impacto ambiental
- Riesgo de contaminación - 75% ca.
- Tutela de la salud del trabajador y del consumidor



TESTIMONIOS:

- Probados (con resultados publicados) por Institutos de Investigación en todo el mundo

PLURIPREMIADOS:

- SIMA - Paris - Francia (Medalla de Oro 1985)
- EIMA - Bolonia - Italia (Novedad Técnica 1988, 2004, 2014)
- AGRIBEX - Bruselas - Bélgica, 1992
- FIERAGRICOLA - Verona - Italia (Novedad Técnica 1994, 1995, 2004, 2016)
- EIMA - Bolonia - Italia, 2016)
- EIMA - Bolonia - Italia (Señalación Técnica 2021)



K 800 DE MOCHILA



MARTIGNANI

MARTIGNANI S.r.l.

Via Fermi, 63
(Zona Industriale Lugo 1) 48020
S. Agata sul Santerno (RA)
ITALIA
Tel. +39 0545 23077
Fax +39 0545 30664
martignani@martignani.com
www.martignani.com



TRATADO CON

