

Phantom Superecology LUXOR

POTENZE E MOTORI DISPONIBILI

Luxor M-780	Luxor M-612
26 cv Diesel (Acqua)	56 cv Diesel (Acqua)

DIMENSIONI in mm.

	A	B	C	D	Peso kg a vuoto
Luxor M780	1400	1800	1135	1700	610
Luxor M780 + Microdosatrice	1400	1800	1135	1700	625
Luxor M612	1550	2120	1100	2100	1400

- i pesi e le dimensioni possono variare in base al tipo di allestimento

DIMENSIONI BASE TELAIO in mm.

	A1	B1
Luxor M780	910	1245
Luxor M780 + Microdosatrice	910	1800
Luxor M612	920	2050

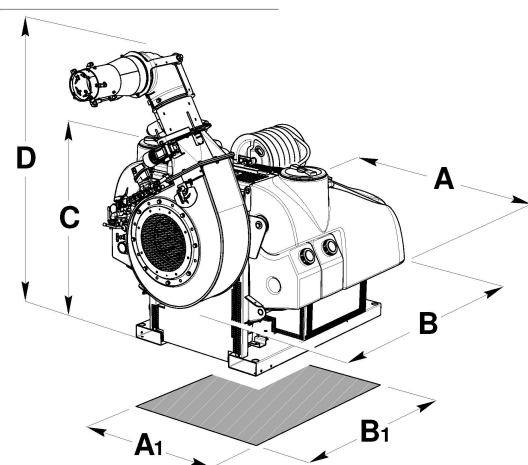

	LUXOR M780	LUXOR M612
Capacità Serbatoio Prodotto	400 lt	400 lt
Capacità Serbatoio Lavacircuito	30 lt	50 lt
Capacità Serbatoio Lavamani	15 lt	15 lt
Capacità Serbatoio Carburante	15 lt	50 lt
Capacità Ventilatore in m3/ora	9000 a 80 m/s	18000 a 80 m/s
Portata Pompa (3 membrane) in lt/m	40	40
Pressione Pompa in Bar	0 - 40	0 - 40
Gittata Orizzontale in m (fino a)	25	30-35
Gittata Verticale in m (fino a)	18	20-25

- ci riserviamo il diritto di apportare modifiche senza alcun preavviso

MARTIGNANI S.r.l.

Via Fermi, 63
Zona Industriale Lugo 1 - 48020
S. Agata sul Santerno (RA) Italy
T +39 0545 230 77 | F +39 0545 306 64
martignani@martignani.com



WWW.MARTIGNANI.COM

Tecnologia,
funzionalità
e design
d'avanguardia

Imbattibile per

DISINFESTAZIONE
(zanzare, mosche, scarafaggi, formiche, vespe, cavallette ecc.)
TRATTAMENTI ANTILARVALI
TRATTAMENTI ULV
DIFESA VERDE URBANO
TRATTAMENTO DEGLI ODORI
(in stazioni di compostaggio, discariche, ecc...)

ELECTROSTATIC®
AGRO SPRAY SYSTEM

DAL 1981 Primo in Europa



Nuovi Nebulizzatori
PHANTOM SUPERECOLOGY LUXOR
PER I PROFESSIONISTI DELL'IGIENE AMBIENTALE

MARTIGNANI®
FOR A GREENER WORLD

DAL 1958

I vantaggi esclusivi del sistema
MARTIGNANI apprezzato dagli intenditori
e professionisti della disinfestazione ambientale
e protezione del verde pubblico



La perfetta ed **uniforme micronizzazione** prodotta con un tipo unico di ugello pneumatico, a largo passaggio (4mm), con **funzionalità perenne, esente da qualsiasi problema di usura**, blocaggi e manutenzione.

Dosatore di precisione del liquido a scala graduata Inox, per il dosaggio istantaneo di qualsiasi volume da distribuire, da 50 a 1300 lt/ora a pressione unica di 1,5 bar. Il migliore e più congeniale sistema anche per essere integrato con la **micropompa do-satrice dei principi attivi** a serbatoi separati (pure essa regolata in lt/ora ma a 10 bar contro 1,5 bar del circuito MARTIGNANI, quindi nessun rischio di danni ed eliminazione della delicata valvola di contro pressione).

Ventilatori centrifughi ad altissimo rendimento, di progettazione esclusiva, che consentono anche a bassissimo volume (50 lt/ora) coperture con centinaia di microgocce per cmq fino a distanze impossibili per qualsiasi irroratore a convenzione d'aria con **ugelli a pressione e piastrelle calibrate**.

Dispositivo per la **carica elettrostatica delle microgocce** (brevetti B091C0 001444 e B093A00444) primo prodotto in Europa (1981) e **unico pluritestato in Italia** da tre istituti di ricerca con risultati fitoiatrici pubblicati. Oggi diffuso e riconosciuto in campo mondiale come il numero 1 dei metodi innovativi per **l'applicazione dei fitofarmaci rispettosi dell'ambiente e della salute degli operatori**.

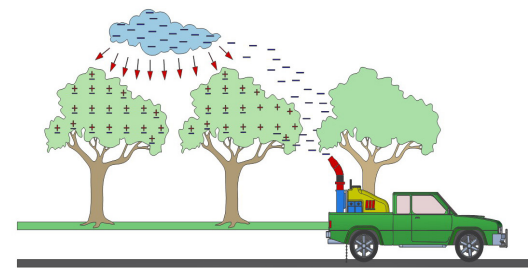

ELECTROSTATIC
AGRO SPRAY SYSTEM

Kit Termonebbiogeno POWER AIR FOGGER (brevetto B092U000163) integrato con l'azione fluidodinamica dei ventilatori MARTIGNANI per l'erogazione di una cortina fumogena super potenziata, antideriva, utilizzabile con tubazione leggerissima in **moplen**.

KIT UGELLO ULV (Ultra Basso Volume) – Brevetto B02006A000457

IL KIT "U.L.V." per distribuzione di prodotti a Ultra Basso Volume è particolarmente indicato per la lotta adalticida contro insetti vaganti, contro l'emergenza cavallette del deserto, trattamento degli odori in stazioni di compostaggio, discariche, ecc. E' costituito da un ugello micronizzatore apposito posto nell'asse centrale della bocca d'uscita del diffusore a cannone

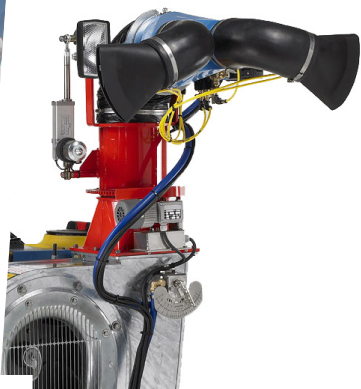

1. DOSATORE DI PRECISIONE
2. CANNONE omnidirezionale flessibile 90° + rotazione 360°
3. VENTILATORE con rotazione elettrica per 260°
4. TELAIO a scarraggio rapido con guide per forche
5. COMANDI professionali "long life"
6. SERBATOIO CARBURANTE (15lt)
7. SERBATOIO 400 lt con lavamani (15lt) e lavacircuito (30lt)
8. INDICATORE di livello ben visibile (ambo i lati)
9. Doppio BOCCAGLIO DI RIEMPIMENTO
10. MARMITTA esclusiva silenziosa in acciaio INOX
11. RULLO AVVOLGITUBO manuale, elettrico o a molla autoavvolgente (40, 50, 100m)

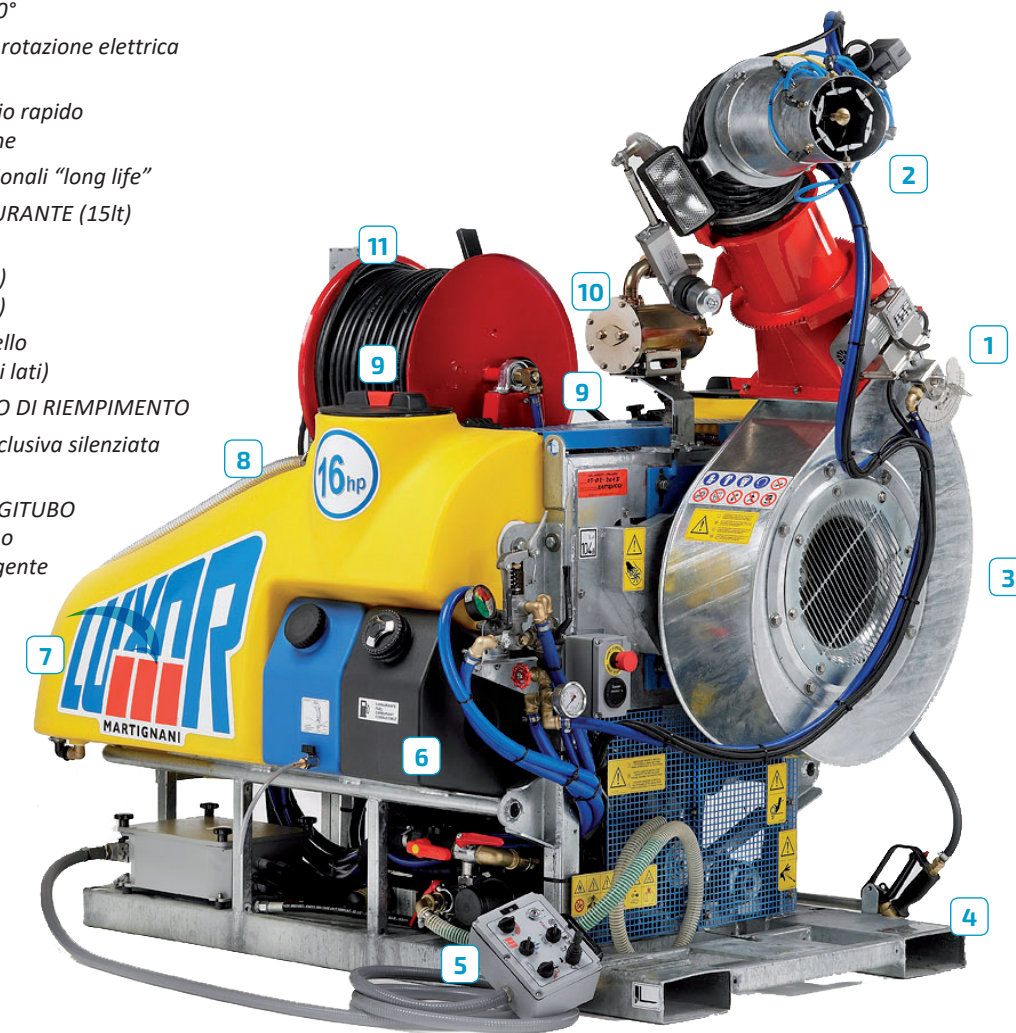

PHANTOM SUPERECOLOGY LUXOR

e funziona semplicemente grazie alla pressione d'aria in uscita dalla testata cannone (pertanto senza la necessità di un compressore).

Cannone con dispositivo PLUG 'N PLAY per potere abbinare differenti tipologie di testate erogatrici:

- Testata classica circolare (TRATTAMENTO A LUNGA GITTATA)
- Testata a ventaglio (TRATTAMENTO GRANDANGOLO A GITTATA RIDOTTA SU ARBUSTI, SIEPI, PICCOLE ALBERATURE, PARETI, ecc.)
- Testata doppia (TRATTAMENTO BILATERALE)

Radio Comando a distanza senza cablaggio

Manutenzione del gruppo nebulizzatore ridotta pressoché a zero.

