

Phantom Superecology TREKKER

POTENZE E MOTORI DISPONIBILI

Trekker M748
20 cv Benzina

DIMENSIONI in mm.	A	B	C	D	Peso KG a vuoto
Trekker M748	850	1520	735	1478	320

- i pesi e le dimensioni possono variare in base al tipo di allestimento

DIMENSIONI BASE TELAIO in mm.	A1	B1
Trekker M748	590	1020

Trekker M748

Capacità Serbatoio Prodotto	100 lt
Capacità Serbatoio Lavacircuito	-
Capacità Serbatoio Lavamani	-
Capacità Serbatoio Carburante	7 lt
Capacità Ventilatore in m3/ora	4500 a 80 m/s
Portata Pompa (3 membrane) in lt/m	40
Pressione Pompa in Bar	0 - 40
Gittata Orizzontale in m (fino a)	20
Gittata Verticale in m (fino a)	15

- ci riserviamo il diritto di apportare modifiche senza alcun preavviso

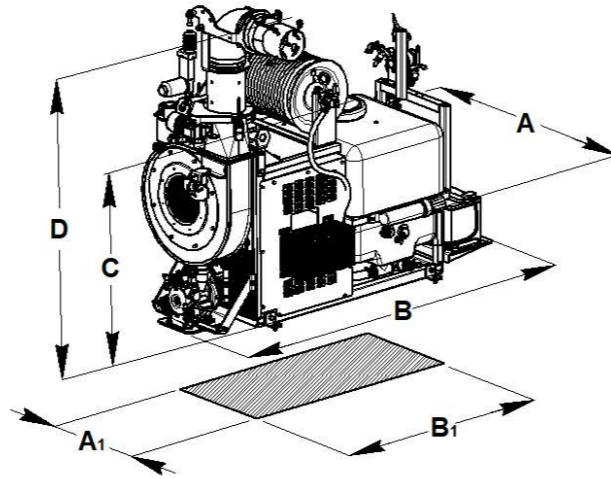

Imbattibile per

DISINFESTAZIONE
(zanzare, mosche, scarafaggi, formiche, vespe, cavallette ecc.)
TRATTAMENTI ANTILARVALI
TRATTAMENTI ULV
DIFESA VERDE URBANO
TRATTAMENTO DEGLI ODORI
(in stazioni di compostaggio, discariche, ecc...)

ELECTROSTATIC®
AGRO SPRAY SYSTEM

DAL 1981 Primo in Europa

Tecnologia,
funzionalità
e design
d'avanguardia



Nuovi Nebulizzatori
PHANTOM SUPERECOLOGY TREKKER
PER I PROFESSIONISTI DELL'IGIENE AMBIENTALE

MARTIGNANI S.r.l.

Via Fermi, 63
Zona Industriale Lugo 1 - 48020
S. Agata sul Santerno (RA) Italy
T +39 0545 230 77 | F +39 0545 306 64
martignani@martignani.com



WWW.MARTIGNANI.COM

MARTIGNANI
DAL 1958

*I vantaggi esclusivi del sistema
MARTIGNANI apprezzato dagli intenditori
e professionisti della disinfestazione ambientale
e protezione del verde pubblico*



La perfetta ed **uniforme micronizzazione** prodotta con un tipo unico di ugello pneumatico, a largo passaggio (4mm), con **funzionalità perenne, esente da qualsiasi problema di usura**, bloccaggi e manutenzione.

Dosatore di precisione del liquido a scala graduata Inox, per il dosaggio istantaneo di qualsiasi volume da distribuire, da 50 a 1300 lt/ora a pressione unica di 1,5 bar. Il migliore e più congeniale sistema anche per essere integrato con la **micropompa dosatrice dei principi attivi** a serbatoi separati (pure essa regolata in lt/ora ma a 10 bar contro 1,5 bar del circuito MARTIGNANI, quindi nessun rischio di danni ed eliminazione della delicata valvola di contro pressione).

Ventilatori centrifughi ad altissimo rendimento, di progettazione esclusiva, che consentono anche a bassissimo volume (50 lt/ora) coperture con centinaia di microgocce per cmq fino a distanze impossibili per qualsiasi irroratore a convezione d'aria con **ugelli a pressione e piastrine calibrate**.

Dispositivo per la **carica elettrostatica delle microgocce** (brevetti B091CO 001444 e B093A00444) primo prodotto in Europa (1981) e **unico pluritestato in Italia** da tre istituti di ricerca con risultati fitoiatrici pubblicati. Oggi diffuso e riconosciuto in campo mondiale come il numero 1 dei metodi innovativi per **l'applicazione dei fitofarmaci rispettosi dell'ambiente e della salute degli operatori**.

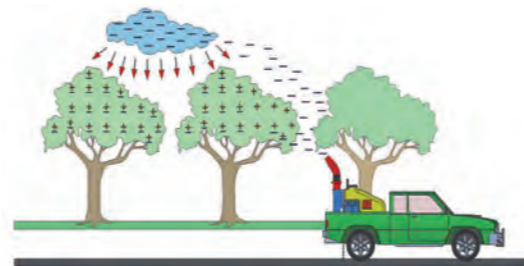

ELECTROSTATIC®
AGRO SPRAY SYSTEM

Kit Termonebbiogeno POWER AIR FOGGER

(brevetto B092U000163) integrato con l'azione fluidodinamica dei ventilatori MARTIGNANI per l'erogazione di una cortina fumogena super potenziata, antideriva, utilizzabile con tubazione leggerissima in **moplen**.

KIT UGELLO ULV (Ultra Basso Volume) – Brevetto B02006A000457

IL KIT "U.L.V." per distribuzione di prodotti a Ultra Basso Volume è particolarmente indicato per la lotta adulticida contro insetti vaganti, contro l'emergenza cavallette del deserto, trattamento degli odori in stazioni di compostaggio, discariche, ecc. E' costituito da un ugello micronizzatore apposito posto nell'asse centrale della bocca d'uscita del diffusore a cannone



1. DOSATORE DI PRECISIONE
2. CANNONE omnidirezionale flessibile 90° + rotazione 360°
3. VENTILATORE con rotazione elettrica per 260°
4. TELAIO a scarraggio rapido in polietilene (PE)
5. SERBATOIO 100 lt
6. RULLO AVVOLGITUBO manuale, elettrico o a molla autoavvolgente (40,50,100 m)
7. BOCCAGLIO DI RIEMPIMENTO



PHANTOM SUPERECOLOGY TREKKER

e funziona semplicemente grazie alla pressione d'aria in uscita dalla testata cannone (pertanto senza la necessità di un compressore).

Cannone con dispositivo PLUG 'N PLAY per potere abbinare differenti tipologie di testate erogatrici:

- Testata classica circolare (TRATTAMENTO A LUNGA GITTATA)
- Testata a ventaglio (TRATTAMENTO GRANDANGOLO A GITTATA RIDOTTA SU ARBUSTI, SIEPI, PICCOLE ALBERATURE, PARETI, ecc.)
- Testata doppia (TRATTAMENTO BILATERALE)

Radio Comando a distanza wireless

Manutenzione del gruppo nebulizzatore ridotta pressochè a zero.

