



**SOLUZIONI
INTELLIGENTI**
per una
**AGRICOLTURA
MODERNA ED
ECO-SOSTENIBILE**

*Nebulizzatore Dorsale
Elettrostatico*

**MARTIGNANI
K800**



Ideale per trattamenti mirati nell'ambito della disinfestazione, verde pubblico, igiene ambientale ed agricoltura.



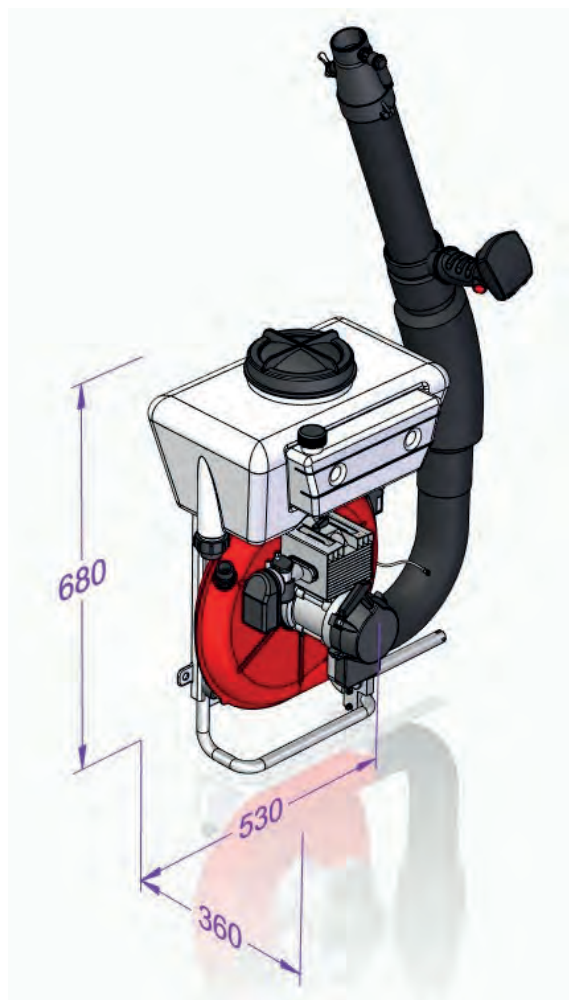

CARATTERISTICHE TECNICHE

- **Motore monocilindrico 2T:** 72,4 cm³ – 3,7 DIN, 2.6 SAE – 6000 g/min
- **Avviamento a strappo auto avvolgente**
- **Accensione elettronica**
- **Volume aria del ventilatore:** 16 m³/min
- **Serbatoio carburante:** 1.7 l
- **Serbatoio del principio attivo:** 14 l
- **Velocità aria:** 120 m/s
- **Portata liquidi con ugello LV - 4 posizioni:** da 0.5 a 3 l/min
- **Portata liquidi con ugello ULV:** da 0.05 a 0.13 l/min
- **Joystick ergonomico multifunzionale con:** arresto motore, acceleratore, apertura liquido, doppia sicurezza per gas e liquidi
- **Peso a vuoto:** Kg 12 circa
- **Gittata verticale liquidi:** fino da 10 a 12 m
- **Gittata orizzontale liquidi:** da 12 a 14 m
- **Gittata verticale polveri:** da 11 a 13 m
- **Gittata orizzontali polveri:** da 14 a 15 m

Costruito con materiali di alta qualità, che ne consentono la durata nel tempo ed un facile utilizzo, il Nebulizzatore Dorsale Martignani K800 è dotato del dispositivo di recupero a carica elettrostatica, che consente di ottimizzare il trattamento, riducendo sprechi di principi attivi e perdite per deriva, localizzando perfettamente la distribuzione, salvaguardando l'ambiente e tutelando la salute dell'operatore. Uno strumento di lavoro assolutamente eco-friendly.

Optional: Ugello Ultra Basso Volume che consente di ridurre ulteriormente la micronizzazione e quindi il quantitativo di miscela erogata.

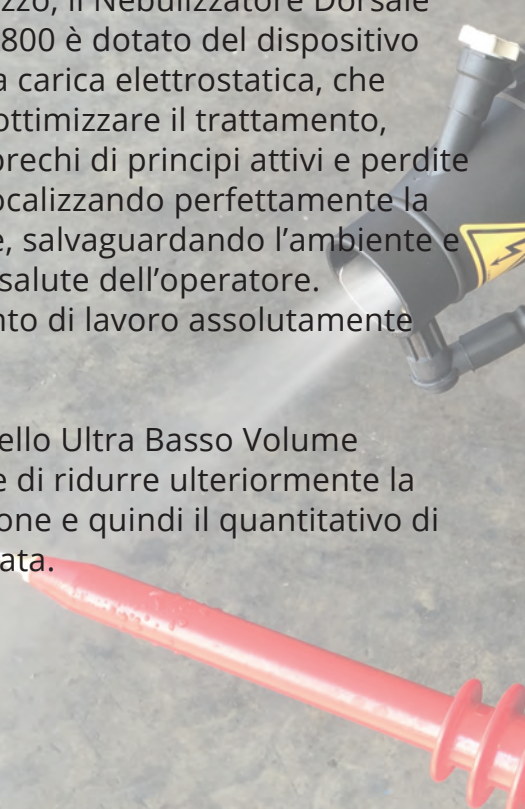



Ugello Standard



Ugello Ultra Basso Volume (optional)



5 BUONI MOTIVI

PER SCEGLIERE
I NEBULIZZATORI
CON RECUPERO
ELETTROSTATICO
MARTIGNANI



VANTAGGI OPERATIVI RISPETTO ALL'UTILIZZO DI UNA MACCHINA CONVENZIONALE:

- Riduzione dell'85% ca. delle perdite per deriva nell'aria
- Riduzione del 70% ca. delle perdite per deriva sul suolo
- Utilizzo integrale dell'agrofarmaco (minor quantità richiesta per ettaro)
- Maggiore velocità di lavoro
- Adatti ad ogni forma di coltivazione



RISPARMI:

- Tempo: 60% ca.
- Manodopera: 60% ca.
- Agrofarmaci: 50% ca.
- Acqua: 90%



QUALITÀ DELLE PRODUZIONI:

- Piante più sane
- Frutta senza imperfezioni
- Frutta e vino con residui 0 o al di sotto dei minimi di legge



QUALITÀ DELLA VITA:

- Netta riduzione dell'impatto ambientale
- Rischi da contaminazione -75% ca.
- Tutela della salute dell'operatore e del consumatore



TESTIMONIANZE:

- Testati (con risultati pubblicati) da Istituti di ricerca nel mondo, di cui tre in Italia

PLURIPREMIATI:

- SIMA - Parigi - Francia (Medaglia d'Oro 1985)
- EIMA - Bologna - Italia (Novità Tecnica 1988, 2004, 2014)
- AGRIBEX - Bruxelles - Belgio (Spiga d'Argento 1992)
- FIERAGRICOLA - Verona - Italia (Novità Tecnica 1994, 1995, 2004, 2016)
- EIMA - Bologna - Italia (Premio Ambiente 2016)



K 800 SPALLEGGIATO



MARTIGNANI S.r.l.

Via Fermi, 63
(Zona Industriale Lugo 1)
48020 S. Agata sul Santerno (RA)
Tel. +39 0545 23077
Fax +39 0545 30664
martignani@martignani.com
www.martignani.com



TRATTATO CON

